



PREPARE-SE ANTES QUE UMA INUNDAÇÃO NO PORÃO PONHA SUA CASA À PROVA

Durante chuvas fortes, esgotos podem ficar sobrecarregados. Medidas adequadas são essenciais para reduzir o risco de inundação do seu porão.

Estamos aqui para ajudar.

SUPOORTE DA CIDADE

Inscriva-se no programa de subsídios da cidade de Toronto e você poderá receber até **\$6.650*** para proteger sua casa contra a inundação do seu porão

Serviços elegíveis	Subsídio máximo da cidade disponível (até 80% dos custos)
NOVIDADE: avaliação do encanamento doméstico	Até \$ 500
Válvulas de retenção (máximo de dois dispositivos)	Até \$ 1.600 por dispositivo
Bomba de depósito	Até \$ 2.250
NOVIDADE: bateria de reserva para bomba de depósito	Até \$ 300
Substituição do cano do dreno de fundação (cano de drenagem corrugado) com tamponamento	Até \$ 400
SUBSÍDIO TOTAL MÁXIMO	Até \$ 6.650

* Se você atender a todos os critérios de elegibilidade.

O QUE VOCÊ PODE FAZER COM \$ 0 A \$ 250

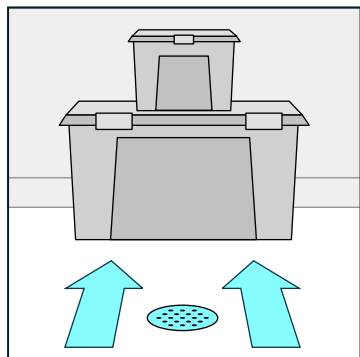

Remover obstruções de drenos.

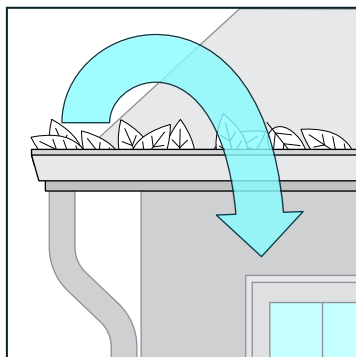

Remover folhas, gelo, neve e outros detritos de calhas de beiral e canos de descida.

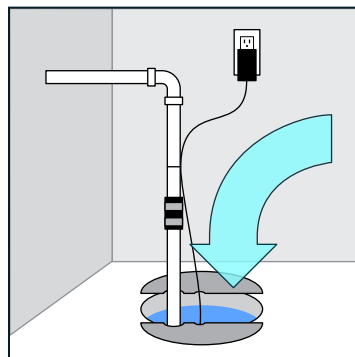

Testar sua bomba de depósito regularmente para garantir o funcionamento apropriado antes de chuvas fortes.

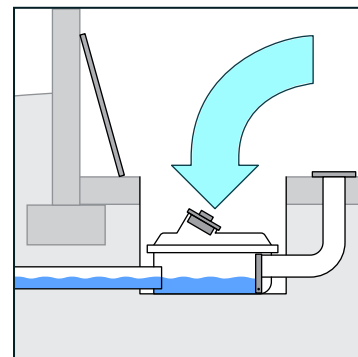

Desobstruir sua válvula de retenção a cada dois ou três meses e antes de chuvas fortes.

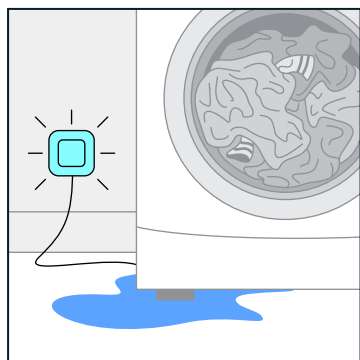

Instalar e fazer manutenção de alarmes de inundação.

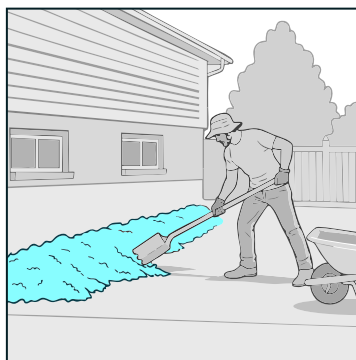

Corrigir o nivelamento para direcionar a água para pelo menos dois metros de distância da sua fundação.†

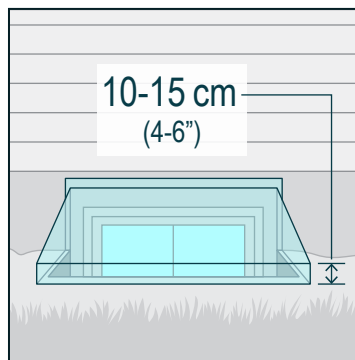

Instalar poços de luz (window wells) 10 a 15 cm acima do solo e as respectivas coberturas (onde permitido pelas normas de segurança contra incêndios). Vedar vazamentos em janelas e fundações e vedar todos os poços de luz.

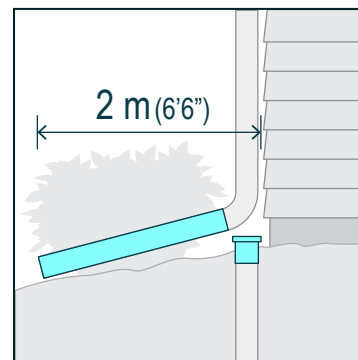

Desconectar canos de descida, tampar drenos de fundação e alongar canos de descida e de drenagem para direcionar a água para pelo menos dois metros de distância da fundação.†

† Certifique-se de que a água redirecionada não afete negativamente propriedades vizinhas.



Obtenha informações sobre o Programa de Subsídios para Proteção de Porões contra Inundação em toronto.ca/BFPsubsidy

