



# MAGING HANDA BAGO SUBUKIN NG BAHA SA BASEMENT ANG IYONG TAHANAN

Sa panahon ng malakas na pag-ulan, maaaring umapaw ang mga imburnal. Mahalagang gumawa ng kaukulang hakbang ang mga may-ari ng bahay upang mabawasan ang panganib ng pagbaha sa basement.

**Nandito kami upang tumulong.**

## SUPORTA NG LUNGSOD

Mag-apply sa aming Basement Flooding Protection Subsidy Program ng Lungsod ng Toronto at maaari kang makatanggap ng hanggang **\$6,650\*** na subsidiya mula sa City of Toronto upang maprotektahan ang iyong tahanan laban sa pagbaha sa basement.

Kwalipikadong Gawain	Pinakamataas na Subsidiya ng Lungsod na Mayroon (Hanggang 80% ng gastos)
BAGO: Pagsusuri sa Pagtutubero ng Tahanan	Hanggang \$500
Mga Backwater Valve (hanggang dalawa lamang)	Hanggang \$1,600 bawat aparato
Sump Pump	Hanggang \$2,250
BAGO: Reserbang Baterya ng Sump pump	Hanggang \$300
Pagputol at pagtakip ng tubo ng foundation drain (weeping tile)	Hanggang \$400
<b>PINAKAMATAAS NA KABUANG SUBSIDIYA</b>	<b>Hanggang \$6,650</b>

\*Kung natutugunan mo ang lahat ng mga kinakailangan ng pagiging kwalipikado

## MGA MAAARI MONG GAWIN SA HALAGANG \$0 HANGGANG \$250

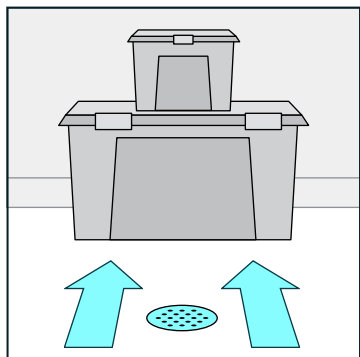

Alisin ang mga nakaharang sa drain sa sahig.

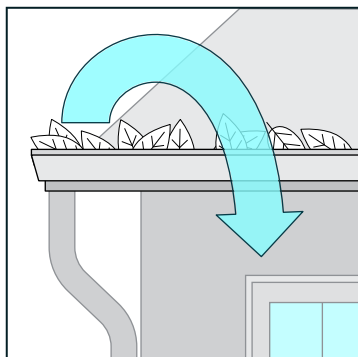

Alisin ang mga dahon, yelo, niyebe, at iba pang kalat sa mga alulod at padaluyan ng tubig pababa.

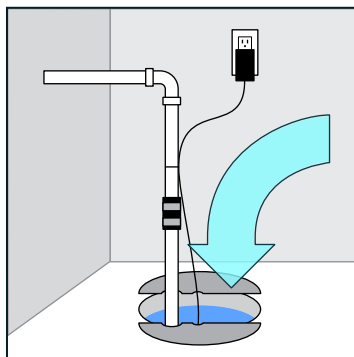

Regular na subukan ang iyong sump pump upang matiyak na gumagana ito nang maayos at nakahanda bago maganap ang malakas na pag-ulan.

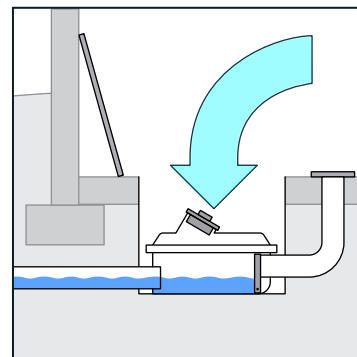

Linisin ang iyong backwater valve bawat dalawa hanggang tatlong buwan at bago ang malakas na ulan.

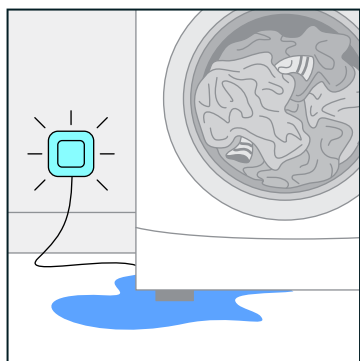

Maglagay at panatiliing maayos ang flood alarm.



Ayusin ang lebel ng lupa (grading) upang maipadirekta ang tubig nang hindi bababa sa 2 m palayo sa iyong pundasyon.<sup>†</sup>

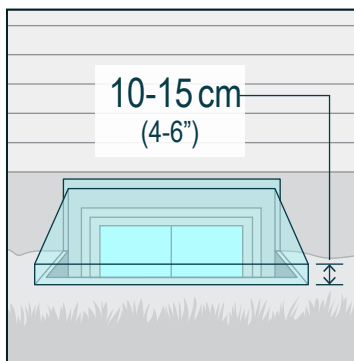

Maglagay ng mga window well na nakaangat nang 10-15 cm mula sa lupa, at mga takip ng window well (kung pinahihintulutan ng mga patakaran para sa fire escape). Selyuhan ang mga tagas sa mga bintana at sa pundasyon ng bahay, at selyuhan din ang lahat ng window well.

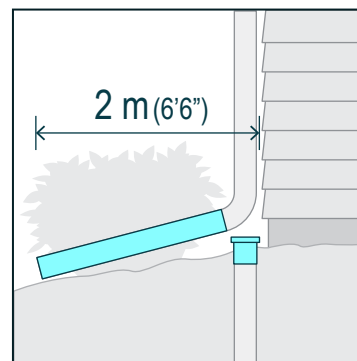

Tanggalin ang koneksyon ng mga padaluyan ng tubig pababa, takpan ang mga foundation drain, at pahabain ang mga padaluyan ng tubig pababa pati na ang mga tubo ng sump discharge upang maipadirekta ang tubig nang hindi bababa sa 2 m mula sa pundasyon.<sup>†</sup>

<sup>†</sup> Tiyaking ang inilinis na tubig ay hindi makapipinsala sa mga katabing ari-arian.

